

P-P (1:25)

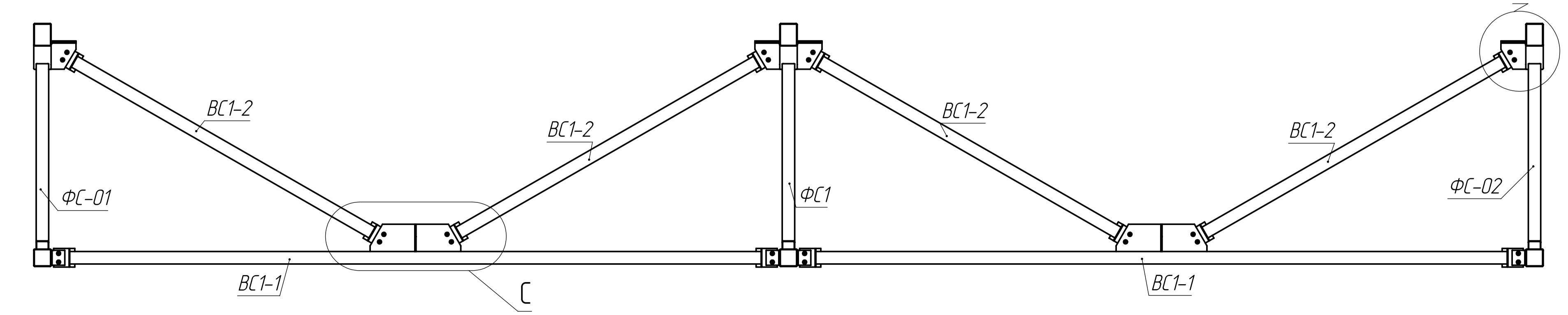

- * Размеры для справок.
- Монтажная сварка выполнять по ГОСТ 5264-80 электродами Э50 по ГОСТ 9466-75.
- Надкрановики НК1, НК2, НК3, НК4 вывешивать вдоль и поперек осей выдерживая расстояние между осями 6000мм.
- ** Размеры могут отличаться в зависимости от отклонений железобетонных колонн.

АН.00.00.000 СБ				Лит	Масса	Масштаб
Изм	Лист	№ докум	Подп	Дата	15780.16	1:100
Разраб	Ильин ВГ					
Проект	Ильин ВГ					
Технико						
Нач. КБ						
Инженер						
Стр.						

Лист 1 Листов 2
000 ТЭМЖ
+7 911 974 71 68

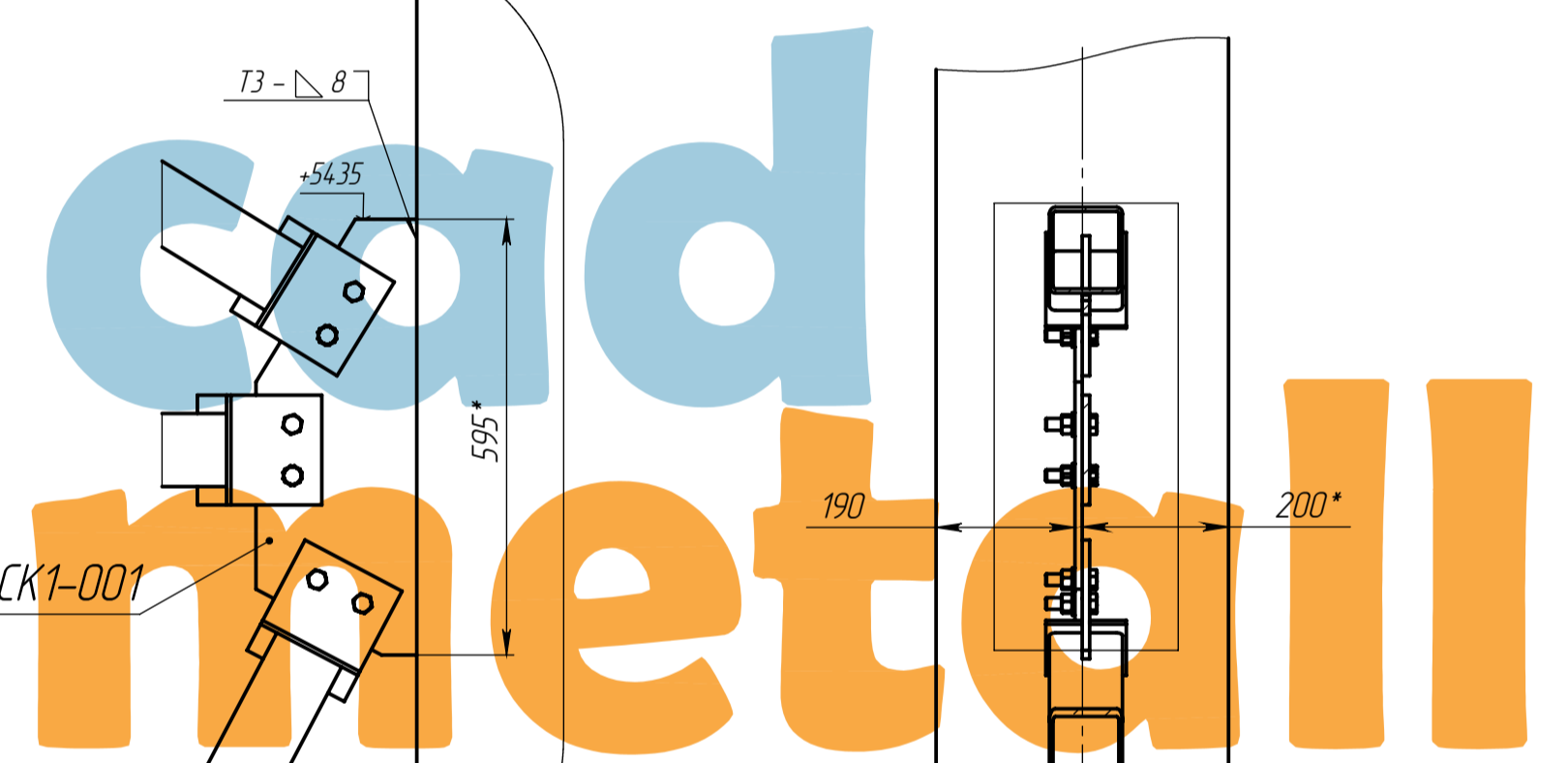

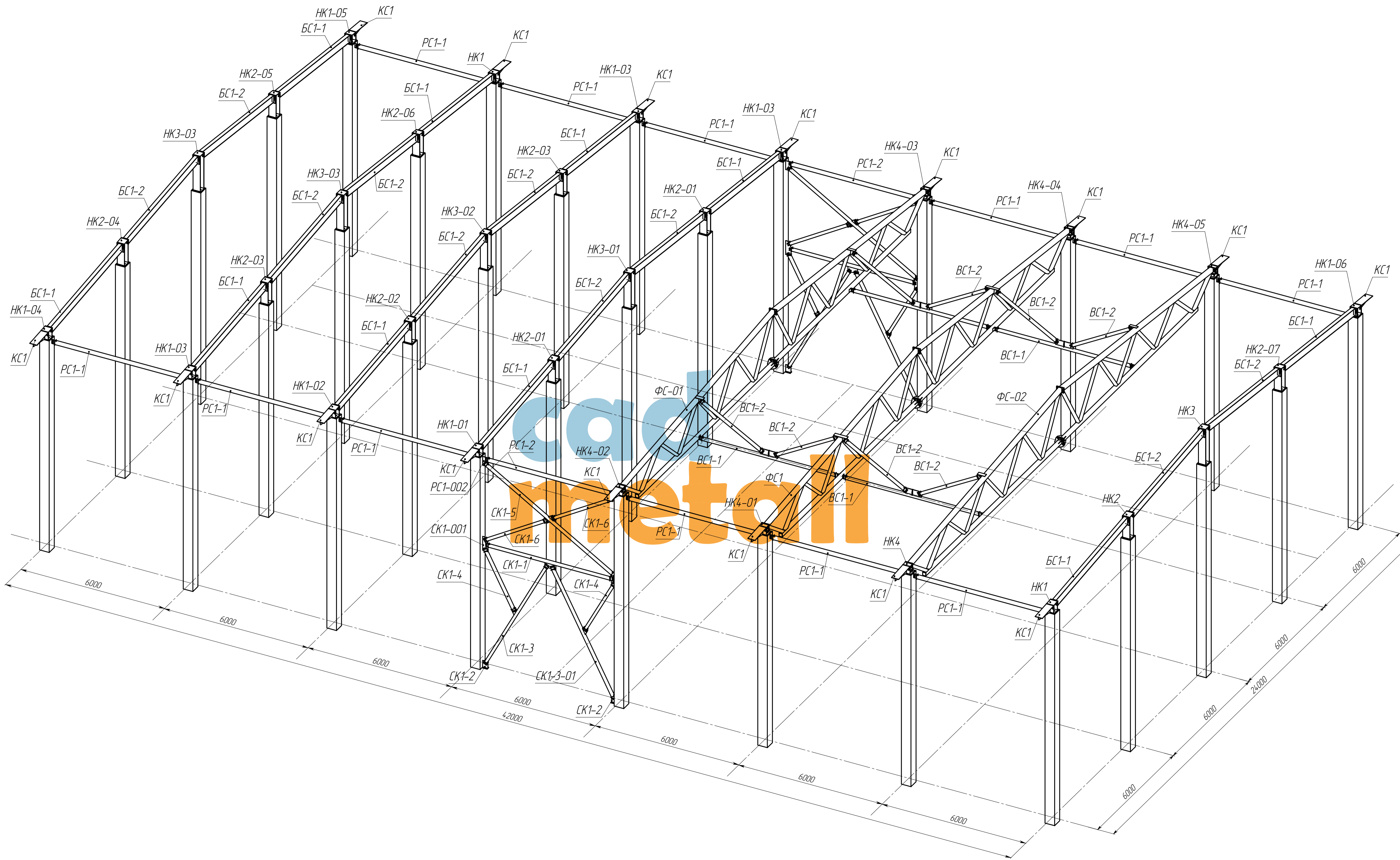

Лист № 2
 Дата: 10.01.2023
 Проект: АН.00.00.000 СБ
 Автор: [Имя]
 Проверка: [Имя]
 Согласование: [Имя]